

Bewerb 1

Trail

Youth

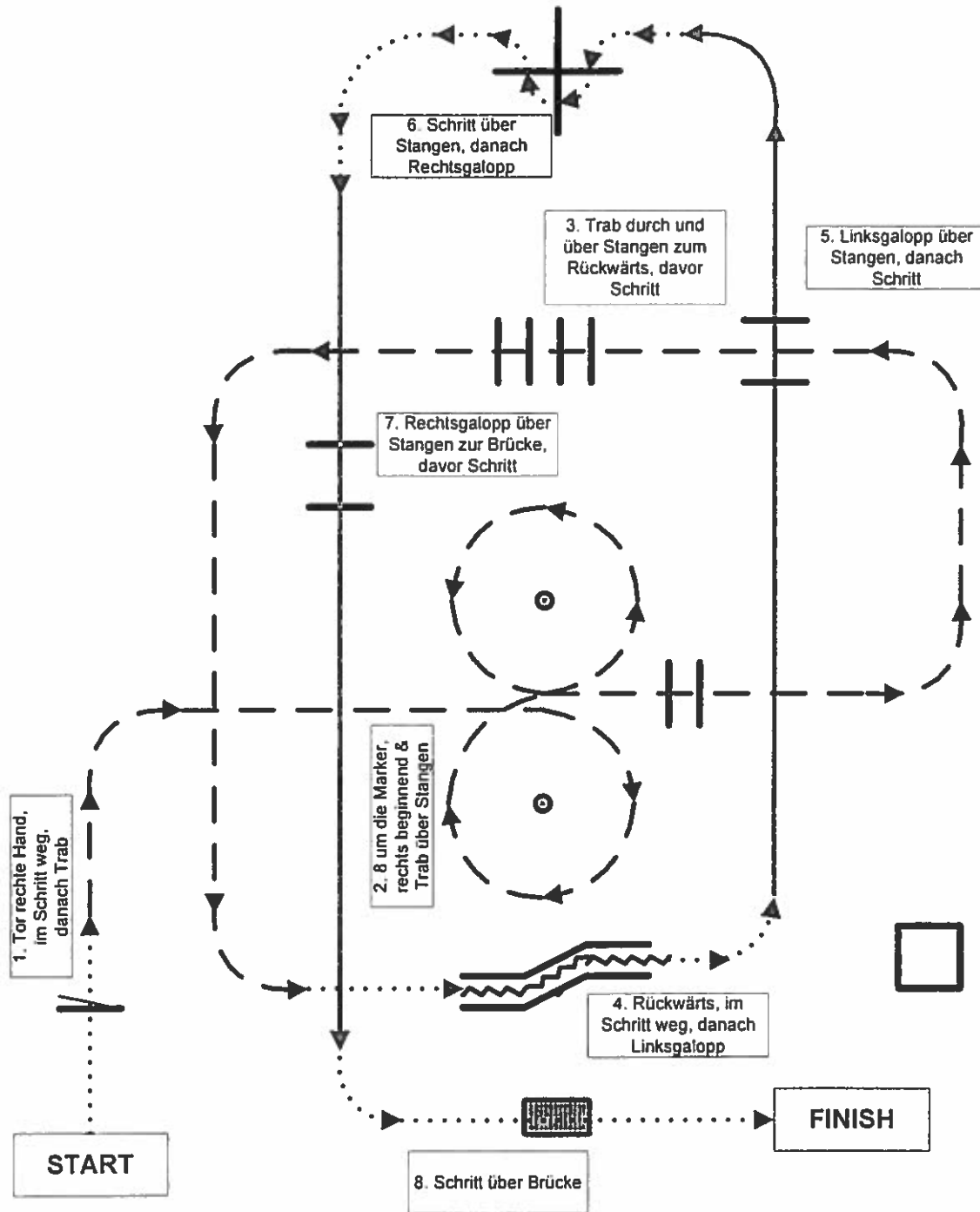

- + erhöhte Stangen
- +e einseitig erhöhte Stangen
- Galoppwechsel einfach oder fliegend
- ..... Schritt
- Trab
- Galopp

Traildesign: Mag. Romana Kerner

Bewerb 2

Trail

Rookie

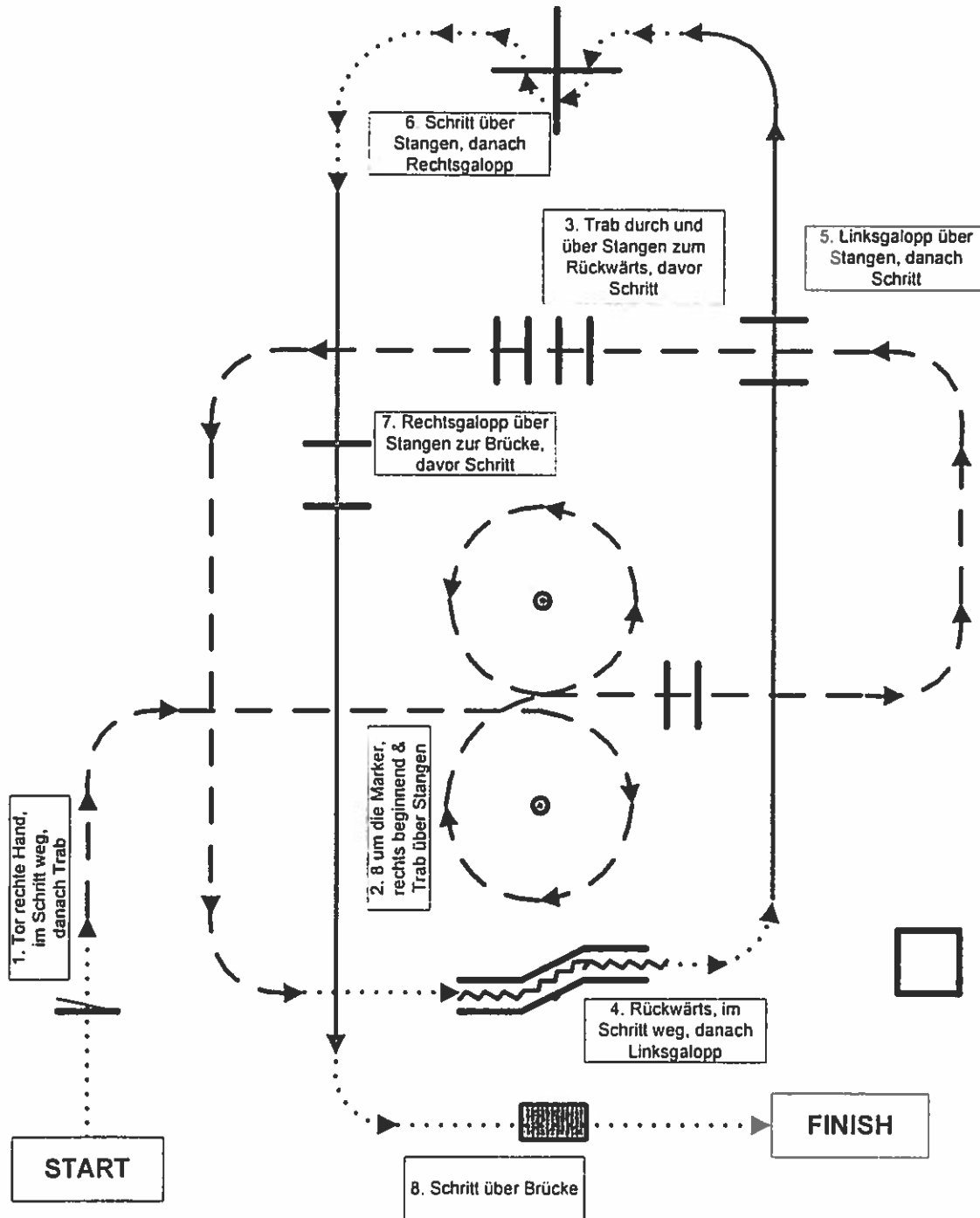

- + erhöhte Stangen
- +e einseitig erhöhte Stangen
- Galoppwechsel einfach oder fliegend
- ..... Schritt
- - - - - Trab
- Galopp

Traildesign: Mag. Romana Kerner

Bewerb 3

Trail

Amateur

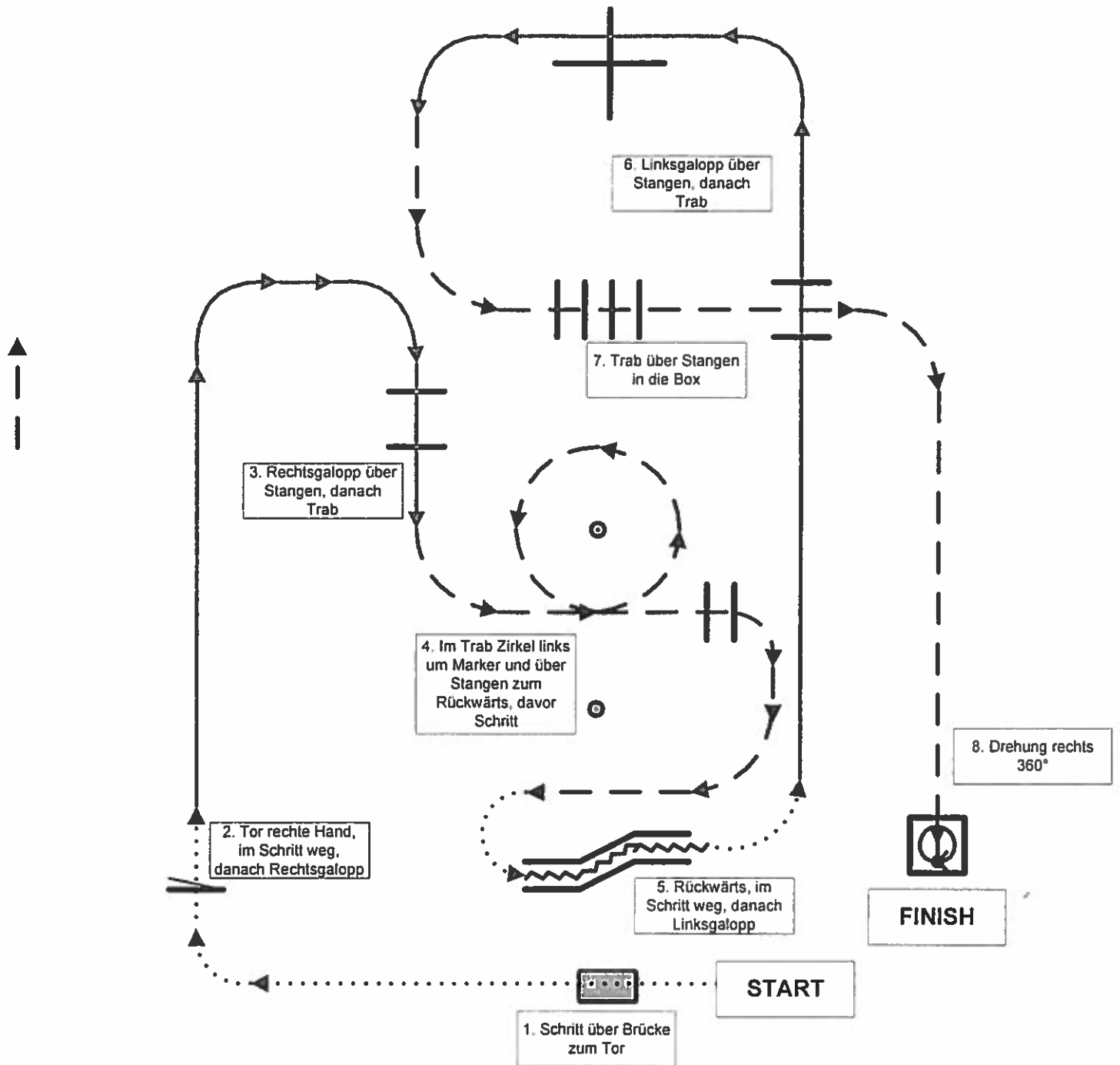

- + erhöhte Stangen
- +e einseitig erhöhte Stangen
- Galoppwechsel einfach oder fliegend

- ..... Schritt
- Trab
- Galopp

Traildesign: Mag. Romana Kerner

Aufstellung nachher

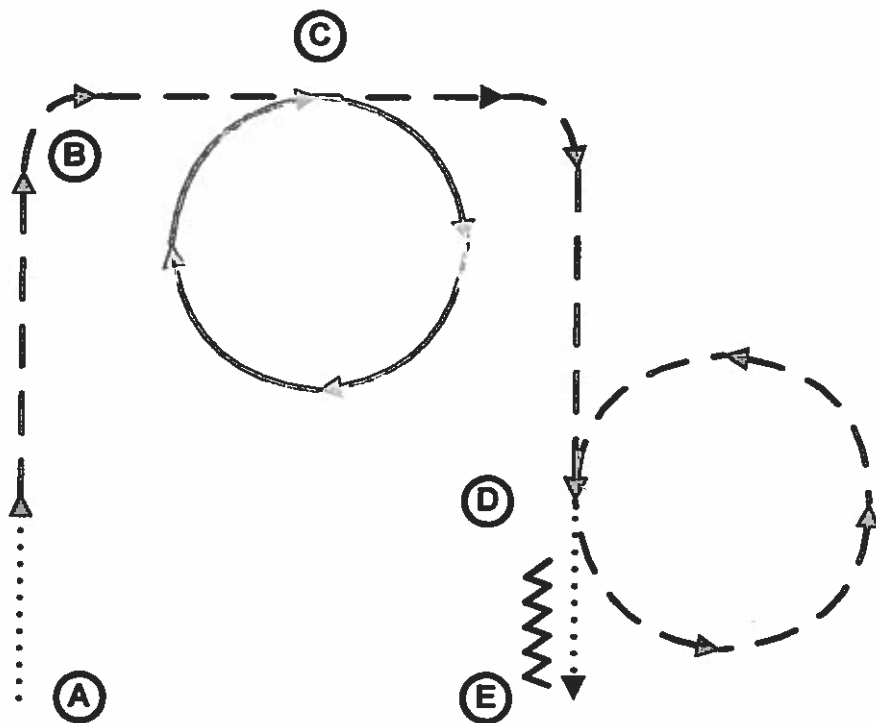

Aufstellung vorher

..... → Schritt/walk

— — — — — → Trab/jog

— . — — — — — → verstärkter Trab/extended trot

————— → Galopp/lope

▭ Galoppwechsel; einfach oder fliegend

⋈ Rückwärts/back

❖ A Schritt

❖ zw. A und B Trab bis C (via B)

❖ C Rechtsgalopp und Galoppzirkel rechts

❖ C-D Trab

❖ D Trabzirkel links

❖ D-E Schritt

❖ E stopp und Rückwärts

❖ Verharren

Aufstellung nachher

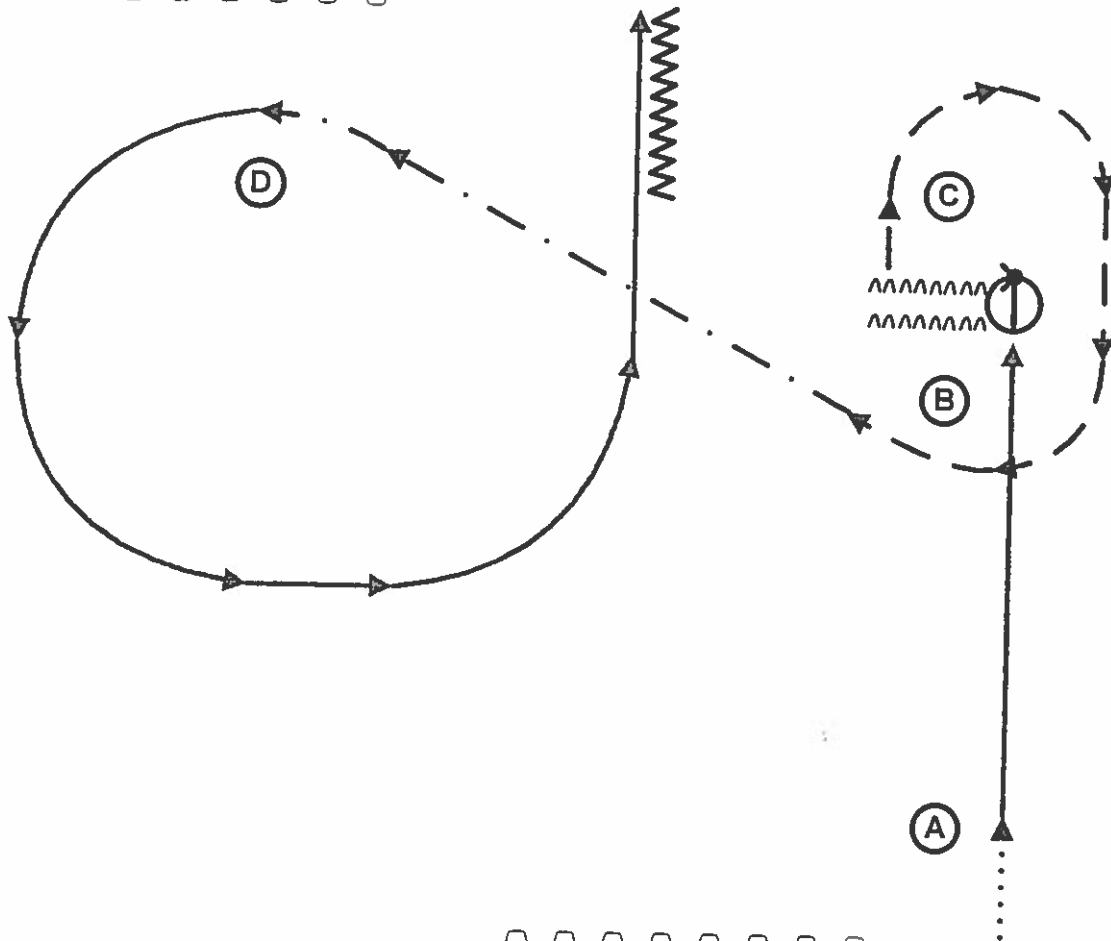

Aufstellung vorher

.....▶ Schritt/walk

— —▶ Trab/jog

— · —▶ verstärkter Trab/extended trot

————▶ Galopp/lope

▭ Galoppwechsel; einfach oder fliegend

⋈ Rückwärts/back

❖ Schritt zu A

❖ A-B bis vor C Rechtsgalopp

❖ Drehung rechts 360° & Sidepass links

❖ daraus Trab C-B

❖ B-D verstärkter Trab

❖ D Linksgalopp

❖ mittig zwischen D & C hindurchgaloppieren

❖ danach stopp & Rückwärts bis Linie D & C

❖ Verharren

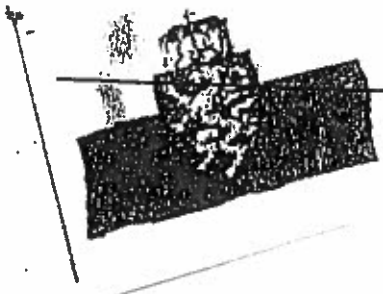

Aufstellung nachher

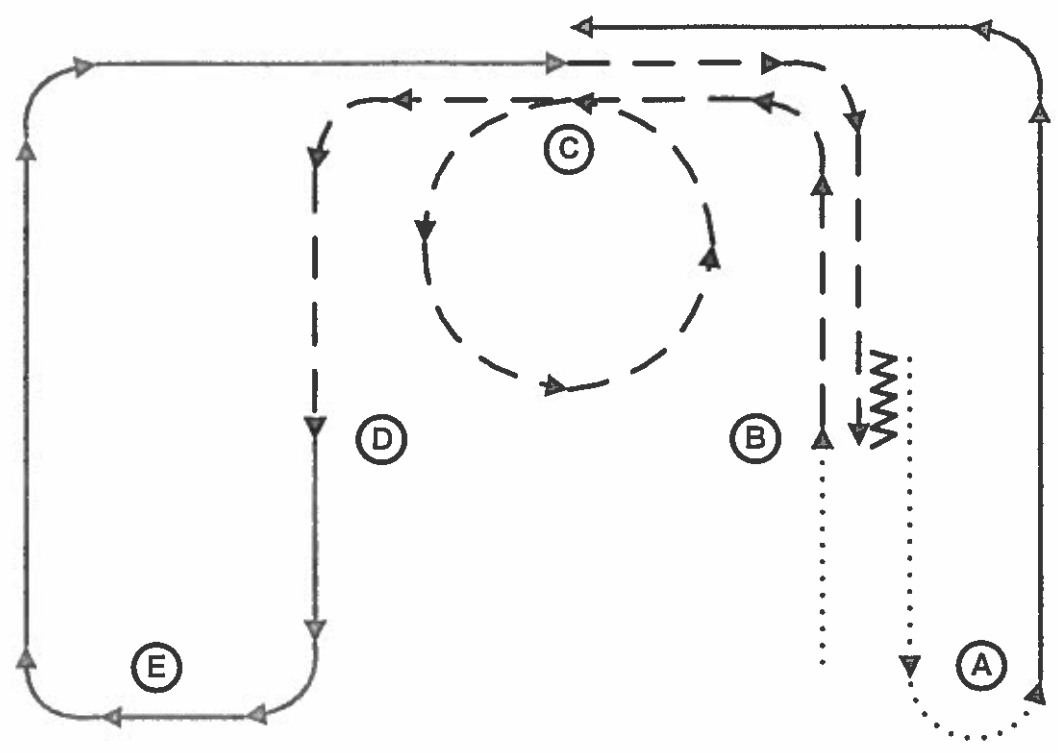

Aufstellung vorher

- ..... ➤ Schritt/walk
- — — ➤ Trab/jog
- . - ➤ verstärkter Trab/extended trot
- ➤ Galopp/lope
- ▭ Galoppwechsel; einfach oder fliegend
- ⋈ Rückwärts/back

- ❖ Schritt zu B
- ❖ B-C Trab
- ❖ C Trabzirkel links
- ❖ C-D Trab
- ❖ D-E-C Rechtsgalopp
- ❖ C-B Trab
- ❖ B stopp & Rückwärts
- ❖ Schritt bis A
- ❖ A-C Linksgalopp
- ❖ C stopp
- ❖ Verharren

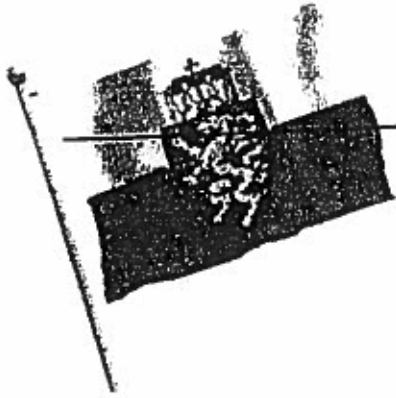

Bewerb 11

Trail

Amateur Go 1

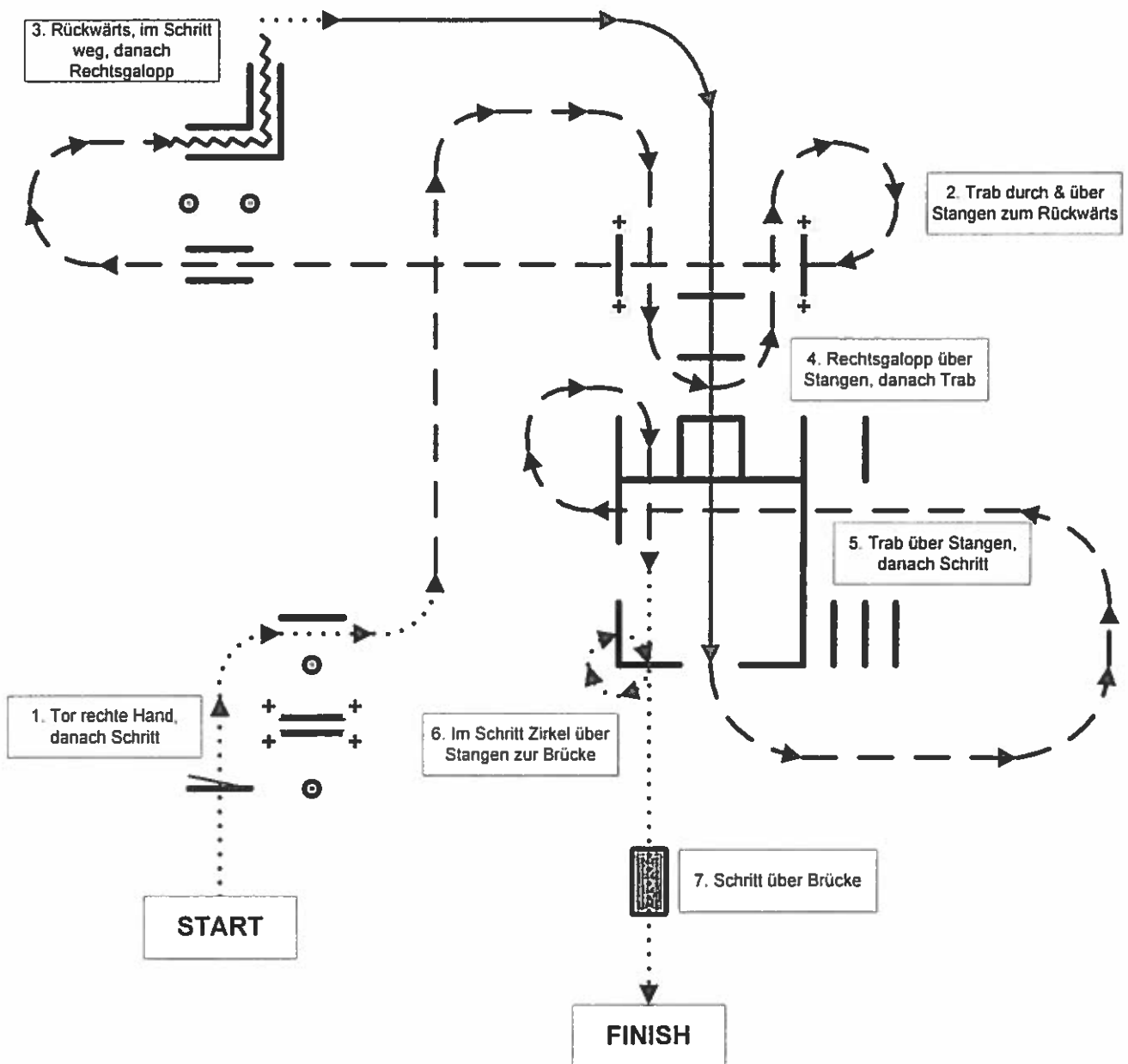

- + erhöhte Stangen
- +e einseitig erhöhte Stangen
- [ ] Galoppwechsel einfach oder fliegend
- ..... Schritt
- - - - - Trab
- Galopp

Traildesign: Mag. Romana Kerner

Bewerb 12

Trail

Open

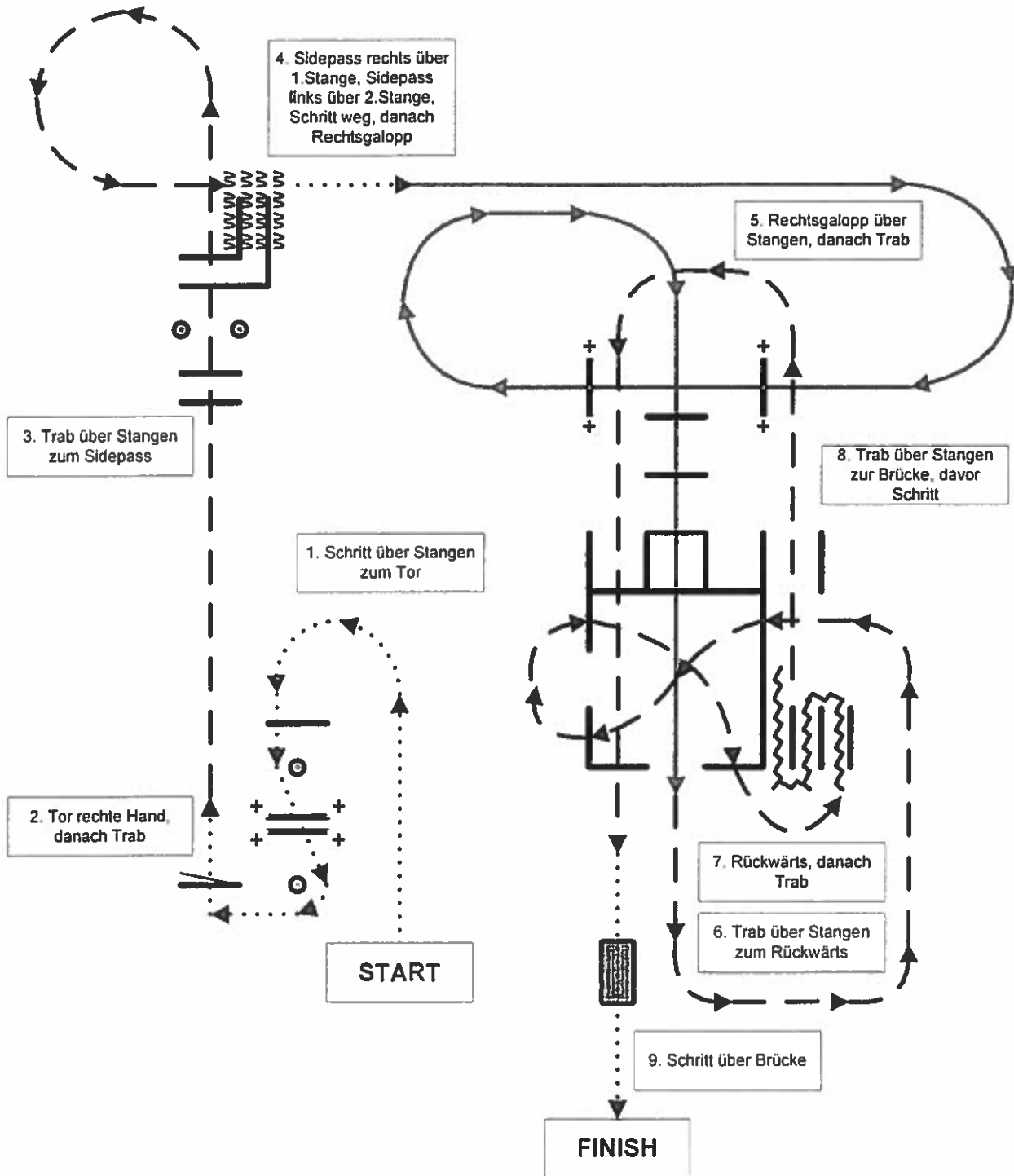

- + erhöhte Stangen
- +e einseitig erhöhte Stangen
- ▭ Galoppwechsel einfach oder fliegend
- ..... Schritt
- Trab
- Galopp

Traildesign: Mag. Romana Kerner



Bewerb 13

Trail

Open

LM

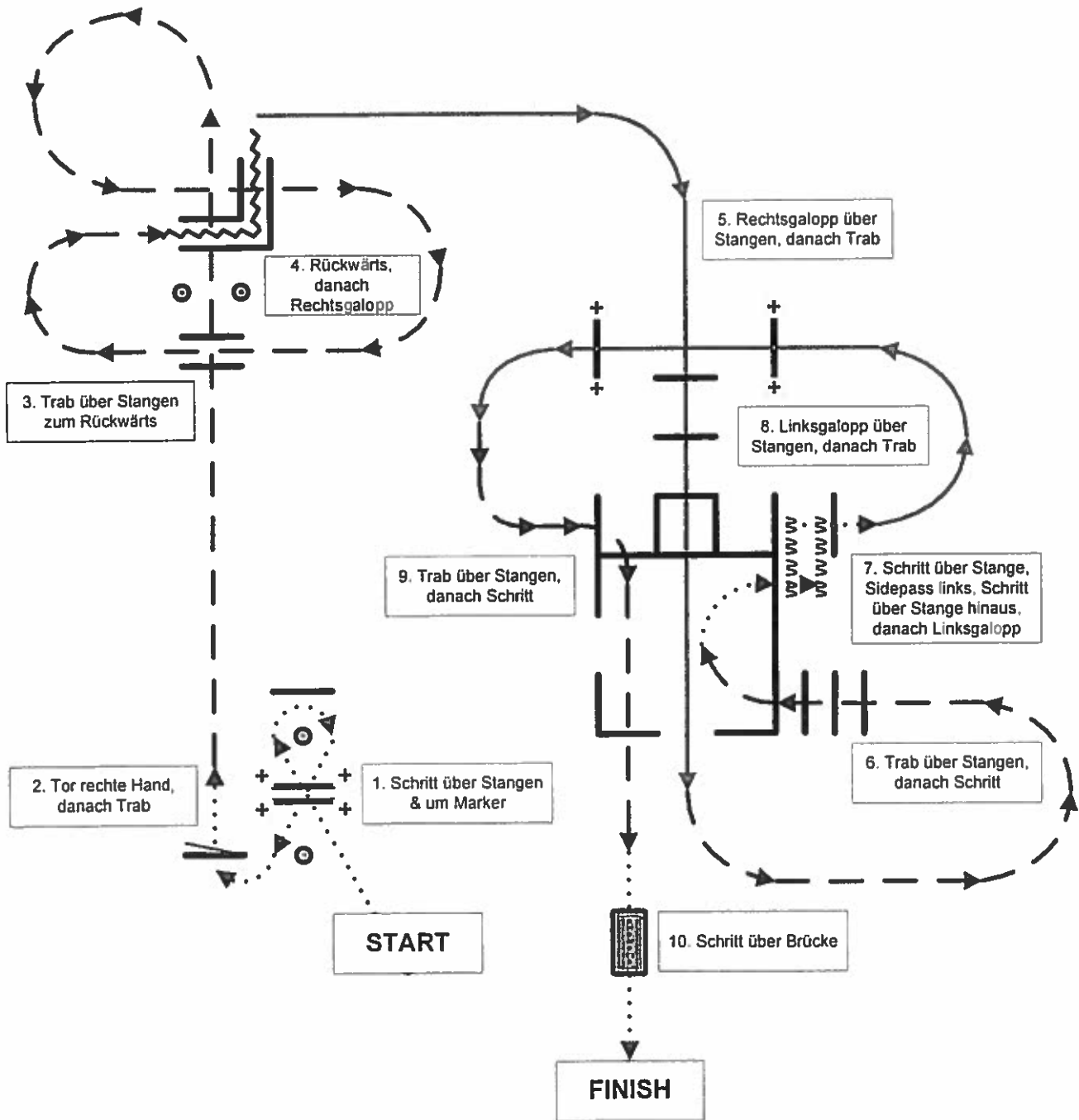

- + erhöhte Stangen
- +e einseitig erhöhte Stangen
- Galoppwechsel einfach oder fliegend
- ..... Schritt
- Trab
- Galopp

Traildesign: Mag. Romana Kerner

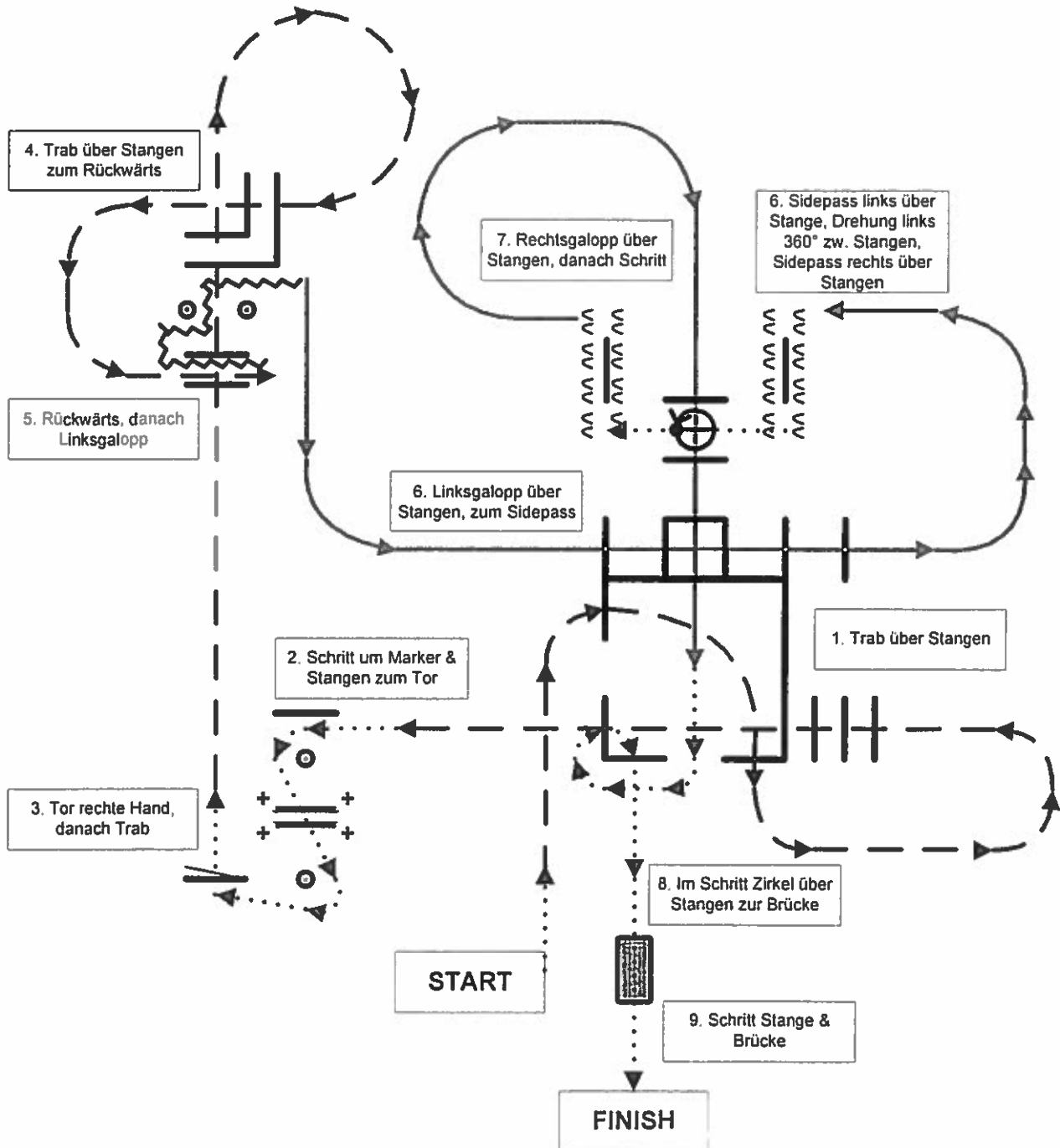

- + erhöhte Stangen
- +e einseitig erhöhte Stangen
- ▭ Galoppwechsel einfach oder fliegend

- ..... Schritt
- Trab
- Galopp

Traildesign: Mag. Romana Kerner

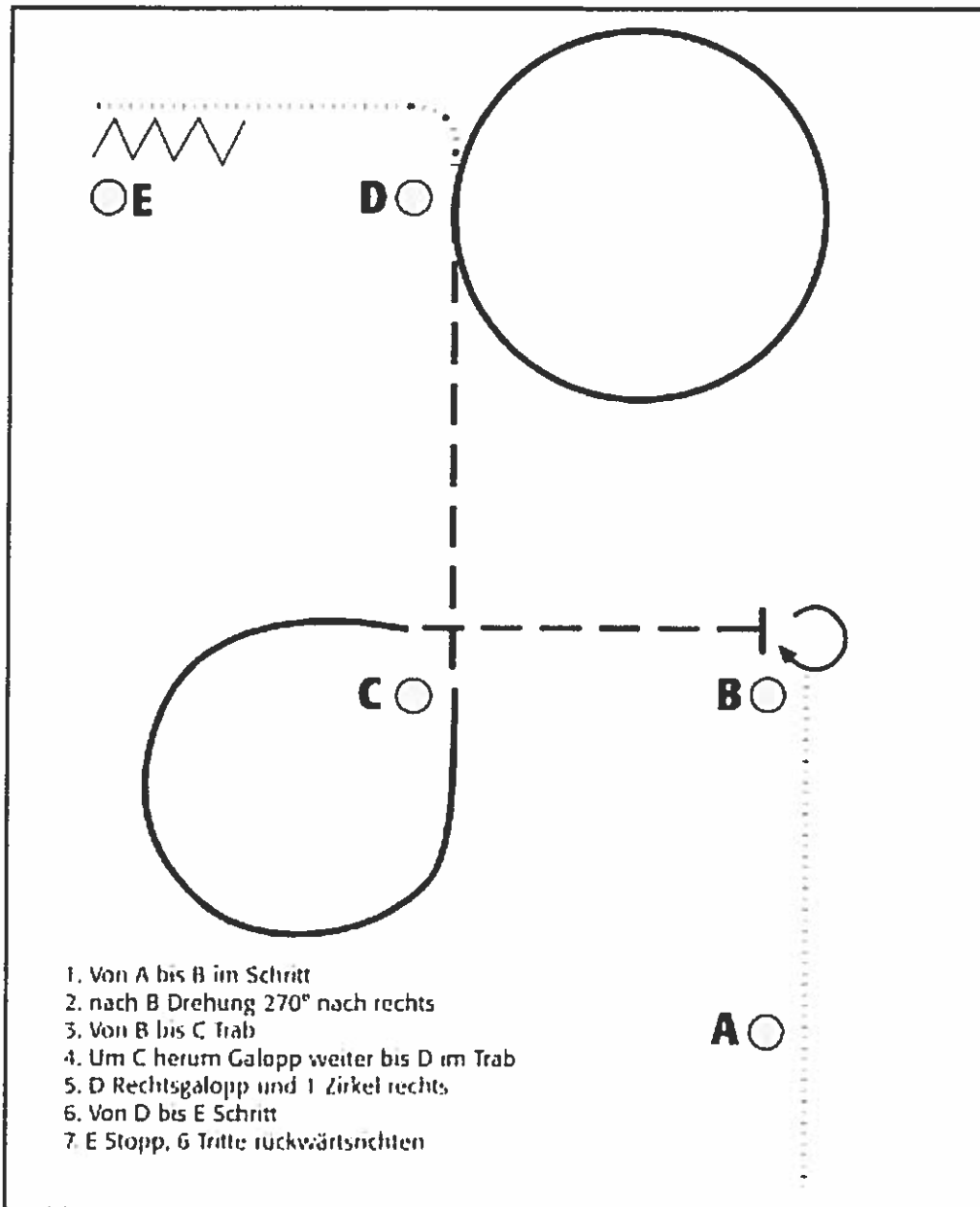

Leichte Trennwand		Starke Trennwand		Welle	
Leichtes Pferd		Rechtsgalopp		Stopp	
Welle (rückwärtsrichten)		Galopp		Stopp	

Aufstellung nachher

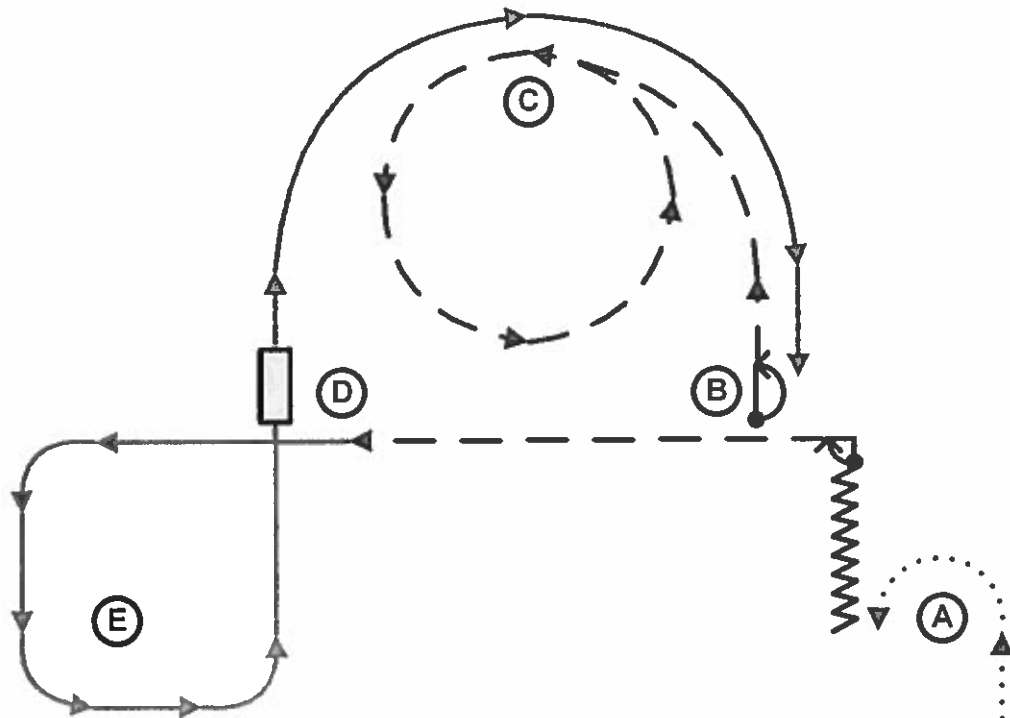

Aufstellung vorher

- .....▶ Schritt/walk
- ▶ Trab/jog
- . -▶ verstärkter Trab/extended trot
- ▶ Galopp/lope
- ▭ Galoppwechsel; einfach oder fliegend
- 〰 Rückwärts/back

- ❖ Schritt bis A & halber Zirkel um A
- ❖ Rückwärts bis vor B & Wendung rechts 90°
- ❖ bis D Trab
- ❖ D-E-D Linksgalopp
- ❖ D Galoppwechsel
- ❖ D-B Rechtsgalopp
- ❖ B Wendung links 180°
- ❖ B-C Trab
- ❖ C Trabzirkel links
- ❖ C stopp
- ❖ Verharren

Aufstellung nachher

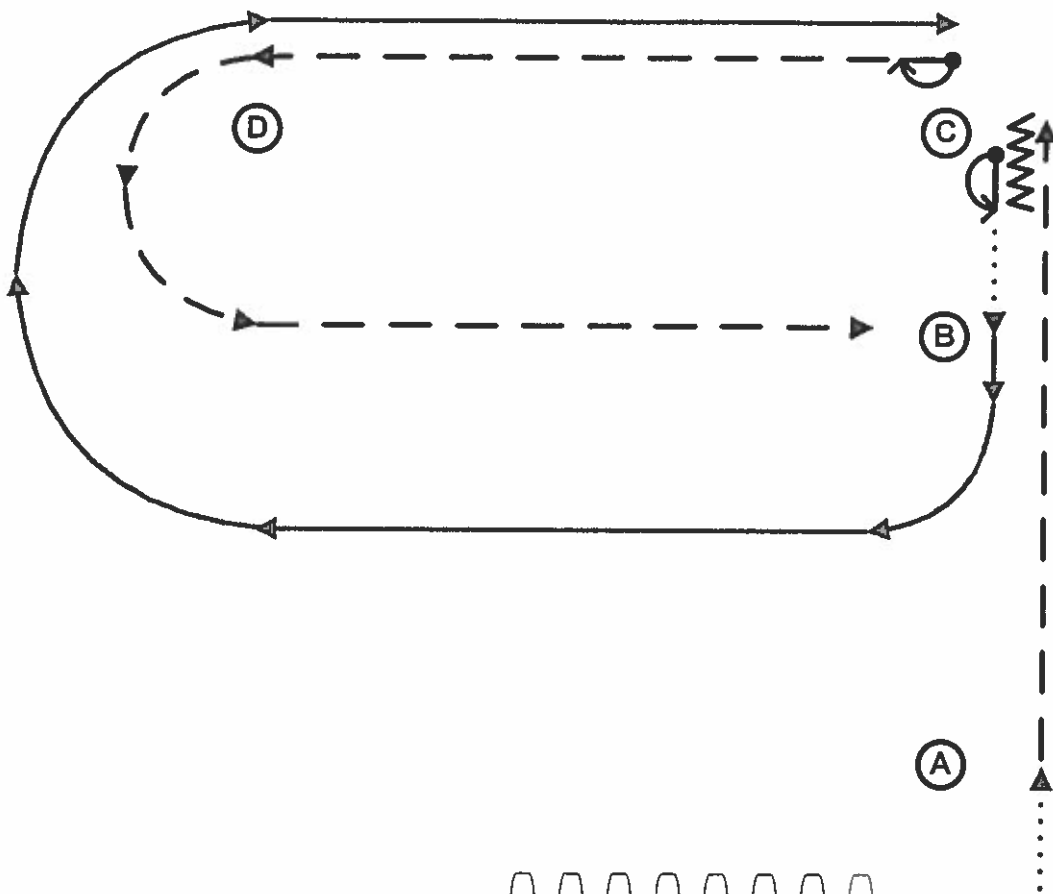

Aufstellung vorher

..... Schritt/walk

--- Trab/jog

- · - verstärkter Trab/extended trot

→ Galopp/lope

Galoppwechsel; einfach oder fliegend

Rückwärts/back

❖ Schritt zu A

❖ A-B-C Trab

❖ C stopp & Rückwärts, Wendung links 180°

❖ Schritt bis B

❖ B-D-C Rechtsgalopp (siehe Abbildung)

❖ C Wendung rechts 180°

❖ C-D-B Trab

❖ vor B stopp

❖ Verharren

Bewerb 26

Trail

Amateur

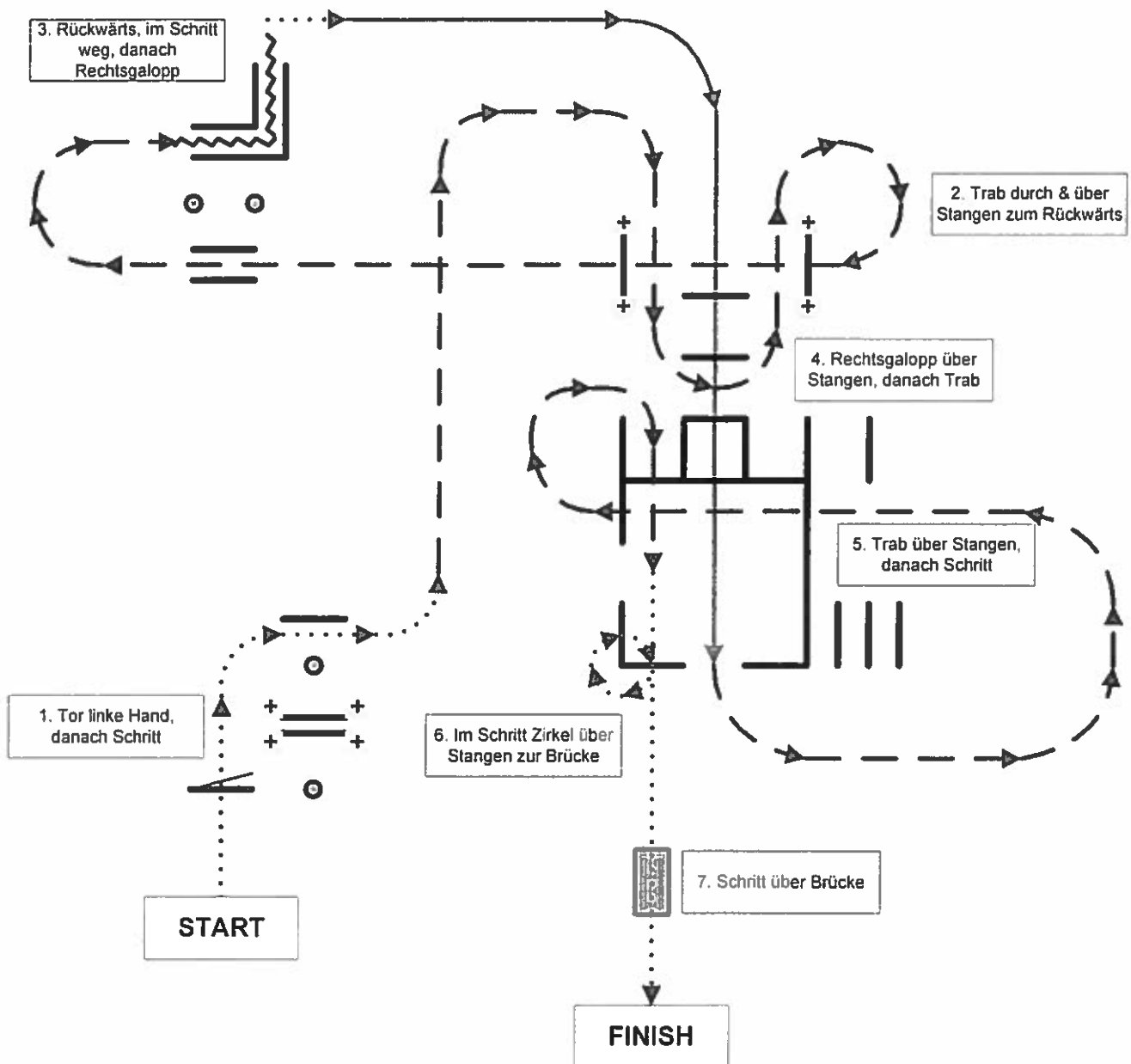

+ erhöhte Stangen

+e einseitig erhöhte Stangen

Galoppwechsel einfach oder fliegend

..... Schritt

— Trab

— Galopp

Traildesign: Mag. Romana Kerner

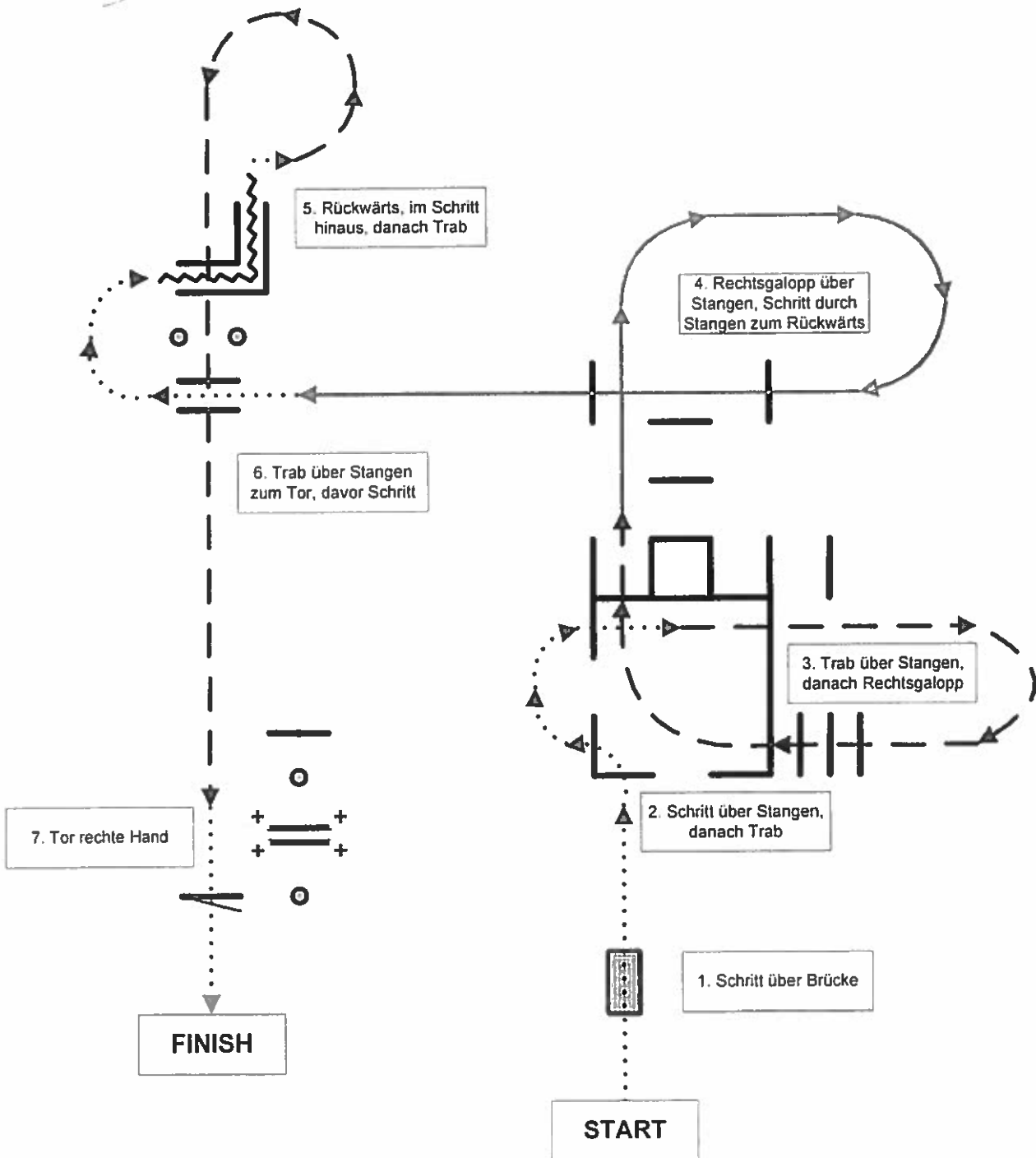

- + erhöhte Stangen
- +e einseitig erhöhte Stangen
- Galoppwechsel einfach oder fliegend
- ..... Schritt
- Trab
- Galopp

Bewerb 28

Trail

Rookie

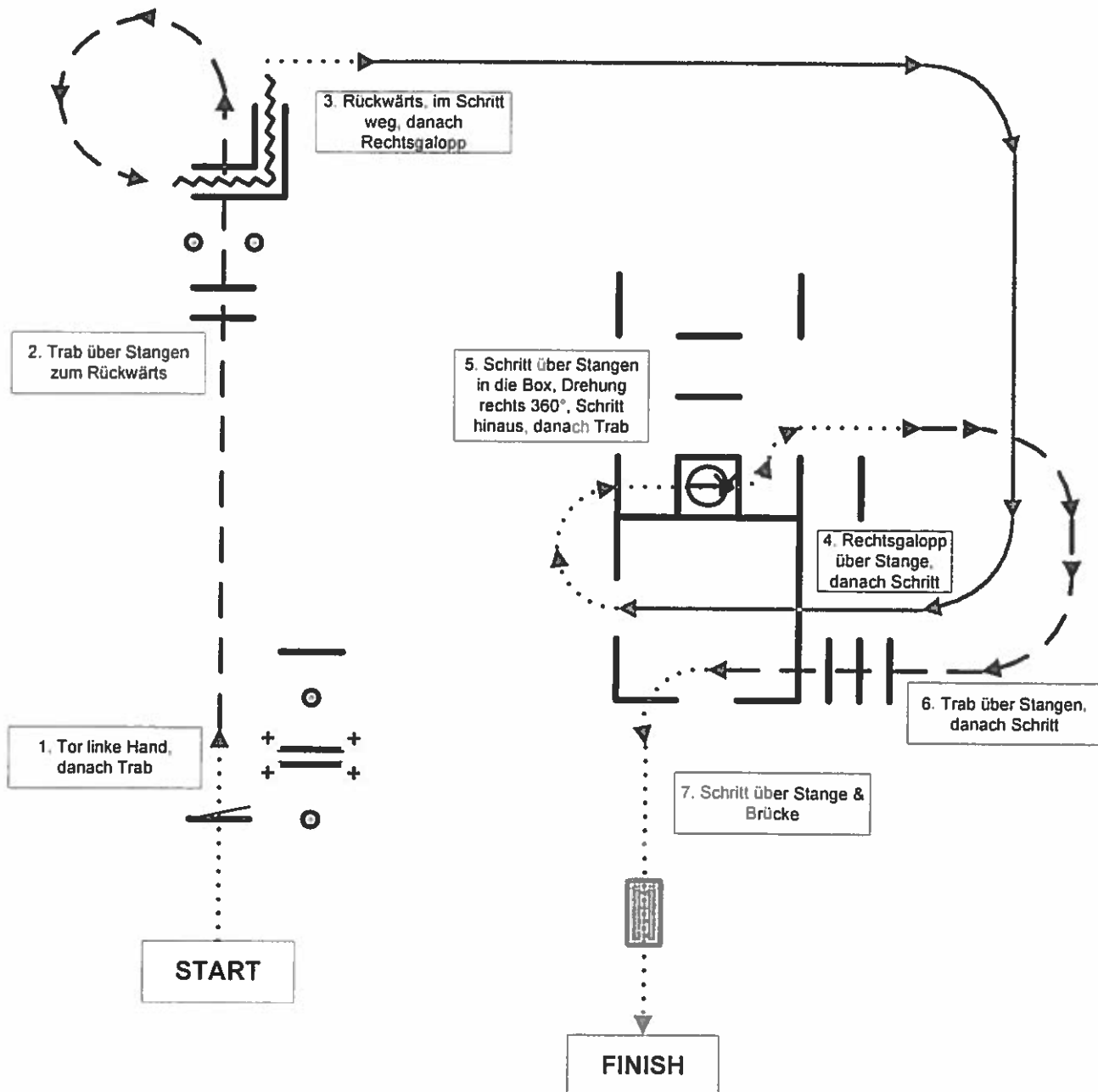

- + erhöhte Stangen
- +e einseitig erhöhte Stangen
- Galoppwechsel einfach oder fliegend
- ..... Schritt
- Trab
- Galopp

Traildesign: Mag. Romana Kerner



Bewerb 29

Trail

Amateur Go 2

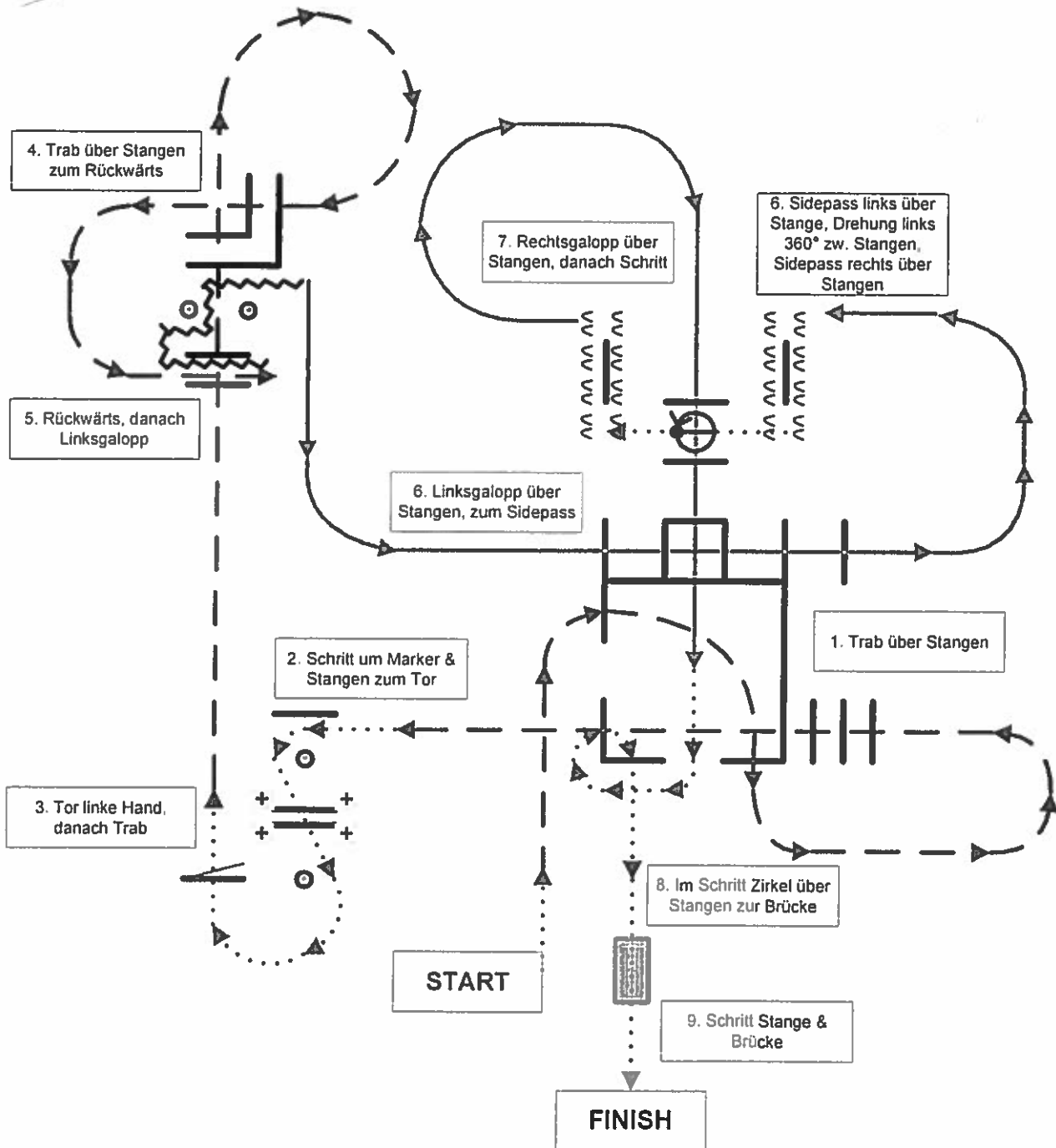

+ erhöhte Stangen

+e einseitig erhöhte Stangen

Galoppwechsel einfach oder fliegend

..... Schritt

Trab

Galopp

Traildesign: Mag. Romana Kerner

Bewerb 30

Trail

Open

Go 2

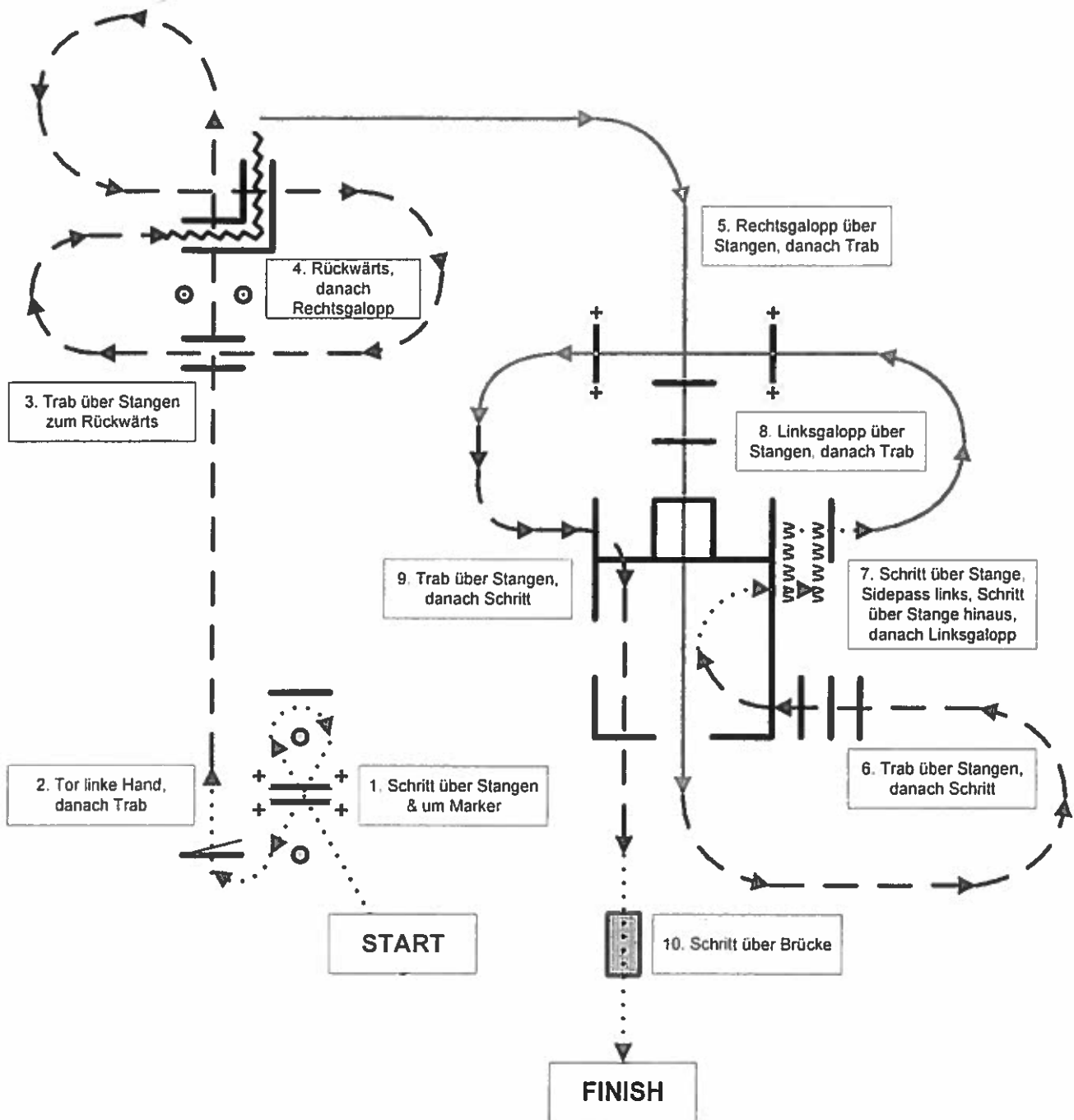

+ erhöhte Stangen

+e einseitig erhöhte Stangen

Galoppwechsel einfach oder fliegend

..... Schritt

— Trab

— Galopp

Traildesign: Mag. Romana Kerner

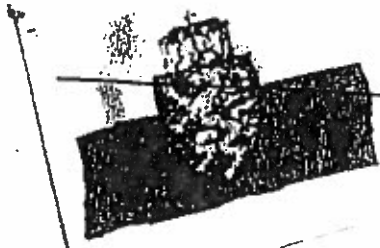

Aufstellung nachher

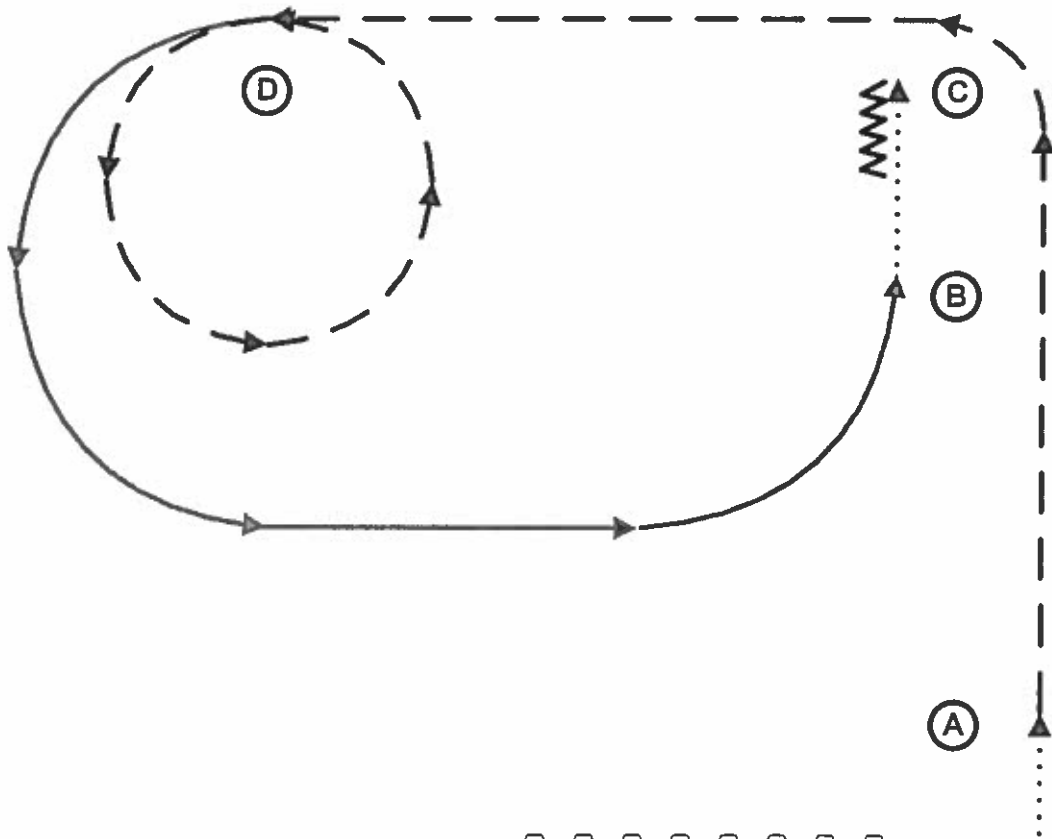

Aufstellung vorher

.....▶ Schritt/walk

---▶ Trab/jog

-.▶ verstärkter Trab/extended trot

—▶ Galopp/lope

▭ Galoppwechsel; einfach oder fliegend

⋈ Rückwärts/back

❖ Schritt bis A

❖ A-B-C-D Trab

❖ D Trabzirkel links

❖ D-B Linksgalopp (siehe Abbildung)

❖ B-C Schritt

❖ C stopp & Rückwärts

❖ Verharren

Aufstellung nachher

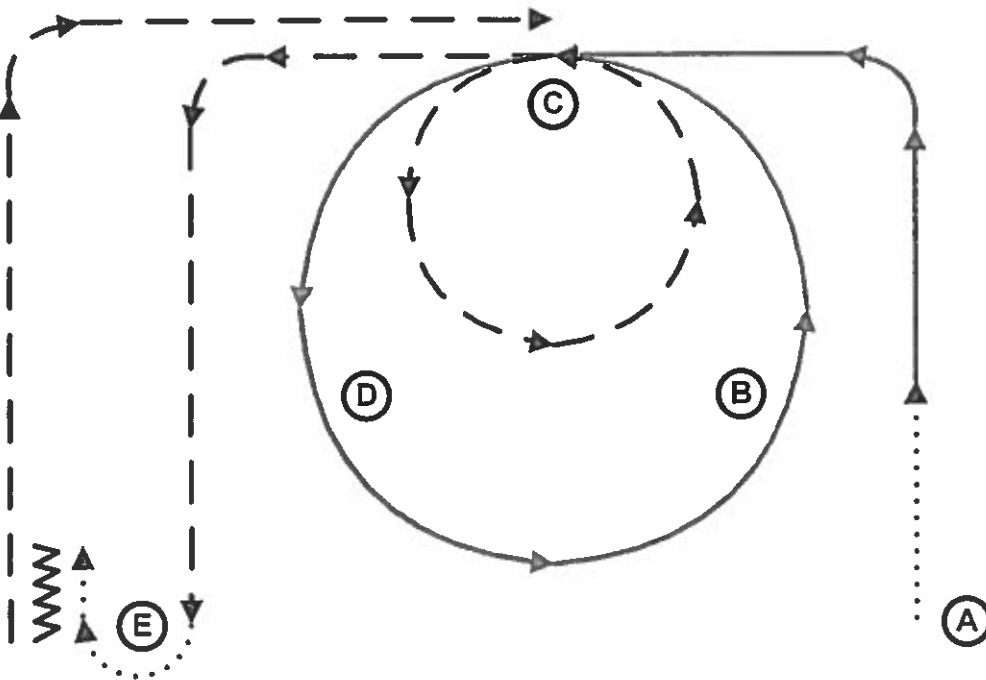

Aufstellung vorher

..... Schritt/walk

--- Trab/jog

- . - verstärkter Trab/extended trot

→ Galopp/lope

Galoppwechsel; einfach oder fliegend

Rückwärts/back

❖ A bis Höhe B Schritt

❖ Höhe B bis C Linksgalopp

❖ C Galoppzirkel links

❖ C trab & Trabzirkel links

❖ C-E Trab

❖ E Schritt & halber Zirkel

❖ nach E stopp & Rückwärts bis E

❖ E-C Trab

❖ C stopp

❖ Verharren